

Вы приобрели изделие «Мебельной компании «Мама», сделанное с Любовью и Заботой о Вас, наши покупатели. Убедительно просим принять к сведению настоящую Информацию и следовать ее рекомендациям.

### ВАЖНО!!! ПРИЕМКА ТОВАРА ПО КАЧЕСТВУ И КОЛИЧЕСТВУ

1. Перед сборкой изделия необходимо осмотреть все детали на наличие сколов, трещин, пересорта, недовложения.

В случае обнаружения брака необходимо сделать фото упаковки, всех этикеток, бракованных деталей целиком и укрупненно в месте брака, при необходимости можно сделать видео. Эту информацию необходимо предоставить продавцу при оформлении претензии.

2. При наличии брака упаковку и этикетки сохранять до полного решения вопроса.

3. Претензии по качеству деталей (трещины, сколы,...) после сборки изделия не принимаются.

**Рекомендуется пользоваться услугой по сборке и установке изделий, оказываемой продавцом или специализированными организациями.**

№	Перечень деталей	Л,мм	В,мм	Кол.	№	Перечень фурнитуры	Кол.
1	Боковина правая	1775	434	1шт.	20	Винт-конфирмат [7x50], шт.	32
2	Боковина левая	1775	434	1шт.	21	Заглушка самокл. шт.	24
3	Верх (низ) шкафа	768	434	2шт.	22	Эксцентриковая стяжка, к-т	8
4	Планка	768	80	1шт.	23	Заглушка эксцентрика, шт.	8
5	Цоколь	768	80	1шт.	25	Подпятник, шт.	4
6	Стенка задняя (ХДФ)	1711	396	2шт.	26	Ручка, шт.	6
7	Дно ящика (ХДФ)	738	405	2шт.	27	Шариковые направляющие L=400мм, к-т	2
8	Дверь левая	1467	396	1шт.	28	Петля накладная, шт.	6
9	Дверь правая	1467	396	1шт.	29	Саморез [3,5x12], шт.	20
10	Полка	768	434	2шт.	30	Саморез [4x16], шт.	24
11	Стяжка	768	220	1шт.	31	Шкант [8x30], шт.	8
12А	Фасад ящика 1 (верхний)	796	176	1 шт.	32	Гвоздь [1,6x25], шт.	70
12Б	Фасад ящика 2 (нижний)	796	176	1 шт.	33	Карман вешала, шт.	2
13	Задняя панель ящика	710	100	2шт.	34	Ключ конфирматный, шт.	1
14	Боковина ящика правая	400	100	2шт.	35	Штанга L=764 мм, шт.	1
15	Боковина ящика левая	400	100	2шт.	36	Профиль соедин. Н-обр. L=1683 мм	1

Сборка мебели должна осуществляться на ровной чистой поверхности. При сборке руководствуйтесь инструкцией. Количество человек для сборки – не менее 2.

#### Последовательность сборки:

##### Сборка корпуса:

1. Прикрепить к боковинам (1,2) подпятники (25) гвоздями 1,6x25 (32) к торцам с нижней стороны на расстоянии 50мм от края.

2. Разъединить ходовую и съемную часть направляющих (27), нажав на пластиковый стопор, аккуратно вынуть съемную часть направляющих (рис.1). Установить при помощи саморезов 3,5x12 (29) ходовую часть направляющих (27) на боковину правую (1) и боковину левую (2) по разметке. Передний край ходовой части направляющей установить вровень с боковинами шкафа (1,2)

3. Собрать по рисунку 2 корпус шкафа.

4. Соединить задние стенки (6) соединительным профилем (36). Выверить



Рис.1 Схема направляющих

прямоугольность корпуса (равные диагонали) и закрепить соединенные задние стенки (6) гвоздями (32) с шагом 150-200 мм. Схема крепления задней стенки (6) приведена на рисунке 3.



Рис.2 Сборка корпуса

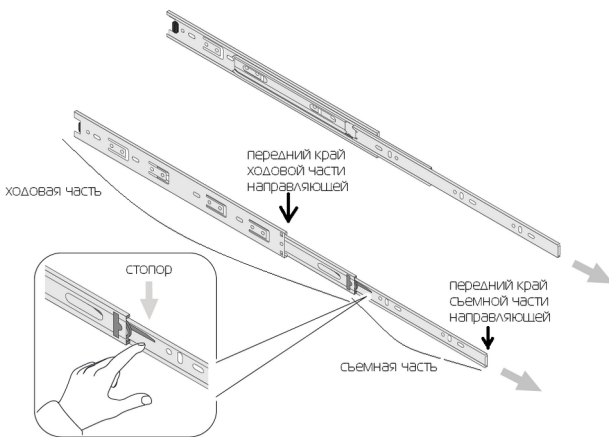

Рис.5 Установка эксцентриковой стяжки

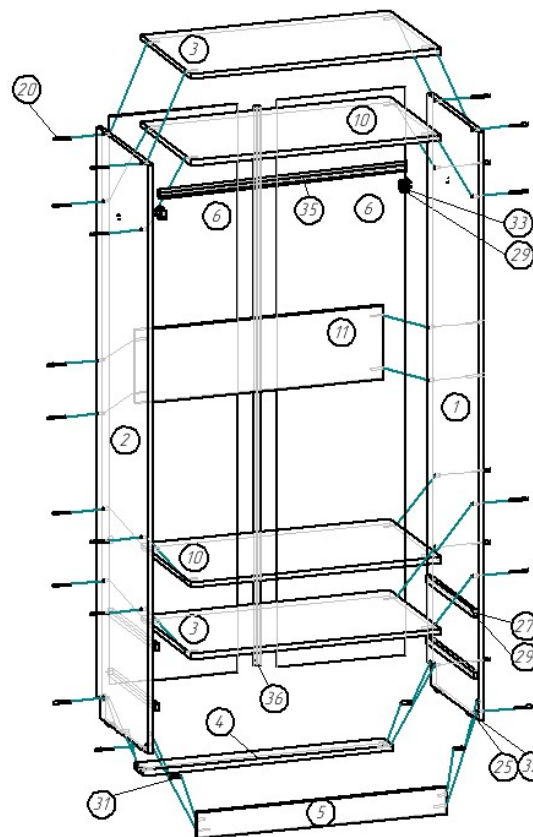

Рис.6 Сборка ящиков

5. Прикрепить к боковинам (1,2) карманы вешала (33) саморезами 3,5x12 (29). Установить в карманы вешала (33) штангу (35).

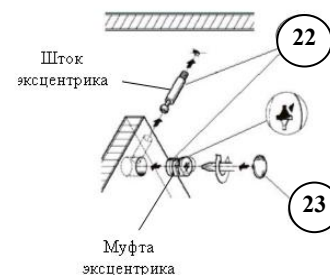
6. Поставить шкаф на планируемое место.

##### Навеска дверей:

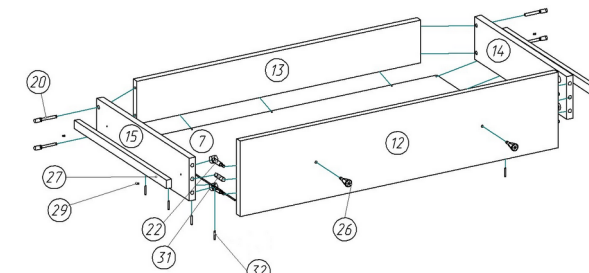
1. Установить в засверленные гнезда на внутренней поверхности двери левой (8) и двери правой (9) накладные петли (28) и ответную планку петли на боковые стенки (1,2) по разметке и закрепить их саморезами 4x16 (30).

2. Установить и отрегулировать двери (8,9) при помощи регулировочных винтов (рисунок 4).

3. Установить ручку (26) на двери (8,9).



Рис.3 Крепление задней стенки



Рис.4 Крепление и регулировка распашного фасада

### Сборка ящиков:

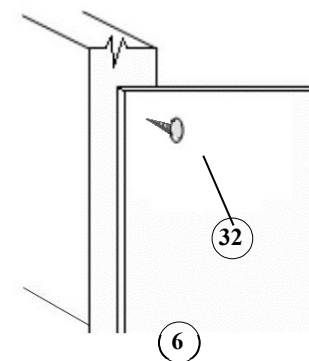
1. Установить муфты эксцентриков (22) и шканты (31) в подходящие отверстия на боковинах ящиков (14,15). Вкрутить шток эксцентрика (22) в фасады ящиков (12) (рисунок 4,5).
2. Собрать корпус ящика по рисунку 6 при помощи винтов-конфирматов (20) и эксцентриковых стяжек (22).
3. Выверить прямоугольность корпуса ящика (равные диагонали). Дно ящика (7) завести в паз на фасаде (12), закрепить гвоздями (32) к задней панели (13) и боковинам ящика (14,15) .
4. На боковины ящиков (14,15) установить съемную часть направляющих (27) и закрепить их саморезами 3,5x12 (29). Передний край съемной части направляющих должен быть вровень с боковинами ящика(11,12)
5. Установить ручки (26) на фасады ящиков(12).

### Завершение установки:

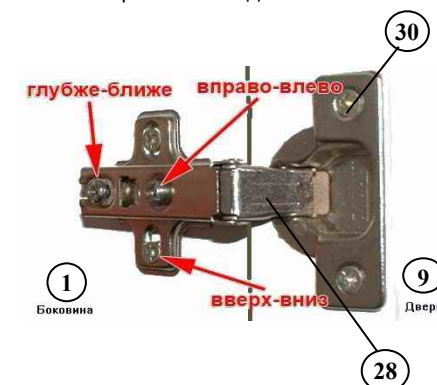
1. Установить ящики в шкаф. Проверить легкость хода, зазоры между ящиками, при необходимости отрегулировать положение направляющих на стенках боковых
2. Установить заглушки эксцентриков. Установить заглушки самоклеящиеся..

### Общие рекомендации по эксплуатации и уходу

1. Мебель необходимо хранить и эксплуатировать в сухих и теплых помещениях при температуре не ниже +2°C и не выше +40°C при относительной влажности воздуха 45-70%.
2. Мебель должна устанавливаться на расстоянии не менее 50-70 см от нагревательных приборов.
3. Следует избегать попадания влаги на поверхность изделия.
4. Не следует ставить на поверхность мебели горячие предметы без теплоизоляционной прокладки.
5. Поверхности мебели необходимо беречь от ударов твердыми предметами во избежание появления царапин, вмятин, трещин.
6. Пыль с поверхности удалять мягкой сухой тканью. Для очистки мебели использовать специальные составы для чистки мебели типа «Полироль», кроме деталей с фотопечатью .

### Информация по фотопечати:

Рисунок наносится на поверхность изделия напрямую, благодаря чему фотопечать имеет долгий срок службы. Краски защищены от выцветания на солнце. Периодически рисунок нужно протирать от пыли сухой или влажной мягкой тканью.

### Не подвергать рисунок чрезмерному трению (не царапать, не тереть).

При уходе за поверхностью фасада необходимо учитывать, что:

- она не должна подвергаться очистке паром. Проникновение влаги может привести к повреждениям на поверхности;
- грязные и жирные пятна нужно сразу удалять слабым мыльным раствором, а затем это место насухо протереть салфеткой.
- запрещено применение растворителей и агрессивных моющих средств, полиролей, воска и других химических составов.

**ВАЖНО!** Все летучие вещества испаряются из чернил в процессе печати, поэтому технология УФ-печати имеет высокую степень экологической безопасности. Нанесенное изображение является неаллергичным. После нанесения УФ-печати на изделие в норме может оставаться специфический запах (чернила, закрепляющий праймер). Запах выветривается в течение 3-х недель. В этот период рекомендуем дополнительно проветривать помещение, где находится новое изделие.

### Гарантийные обязательства

Продавец предоставляет гарантию на проданный товар в течение 24 месяцев со дня продажи мебели при соблюдении потребителем условий транспортирования, хранения, сборки и правил эксплуатации мебели.

В течение действия гарантийных обязательств, продавец обязуется в объективно исполнимый минимальный срок после обнаружения покупателем брака осуществить ремонт или замену дефектных частей изделия.

Эксплуатация мебели признается неправильной, если имеются достаточные основания утверждать, что мебель или ее отдельные поверхности были подвергнуты механическим, термическим воздействиям, воздействию воды или пара, воздействию агрессивных средств или красителей и др., в результате чего в местах воздействия появились повреждения.

**Примечание:** Руководство по эксплуатации к изделию может не отражать незначительных конструктивных изменений в изделии, внесенных изготовителем после печати данного руководства, а так же изменений по комплектующим изделиям и документации, поступающей с ними.

**Будем рады если вы внесете свои предложения по улучшению нашей работы по E-mail: [info@mamamebel.ru](mailto:info@mamamebel.ru). Спасибо!**

**Изготовитель:** ООО «Мебельная компания «Мама»

**Адрес:** 427621, Удмуртская Республика, г. Глазов, Красногорский тракт, 7

**Телефон:** +7 (950) 828-19-90

**E-mail:** [info@mamamebel.ru](mailto:info@mamamebel.ru), **интернет-магазин:** [www.mebel-mama.ru](http://www.mebel-mama.ru), **web:** [www.mamamebel.ru](http://www.mamamebel.ru)

# МАМА

— С любовью и заботой —

### ПАСПОРТ

## Шкаф 2-дверный с ящиками ПФ-1 80x45x189 см

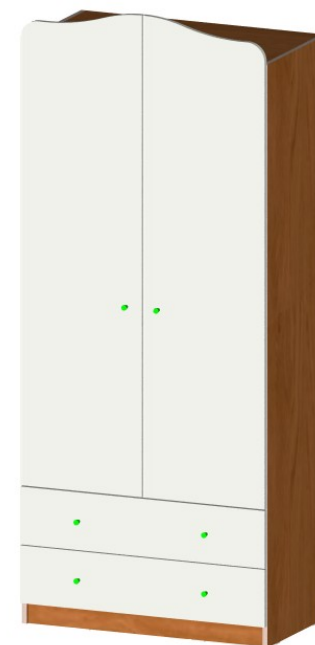

189 см

80 см

45 см

EAC

### Материалы, применяемые в производстве данного изделия:

ЛДСП - древесно-стружечные плиты ГОСТ Р 52078-2003, облицованные пленками на основе термореактивных полимеров.

ДВП - плиты древесноволокнистые ГОСТ 4598-86.

Декларация о соответствии: ЕАЭС N RU Д-РУ.РА04.В.59844/22 от 04.07.2022 г.